



RACK Xi



BRONSON
BY **ETENON**
FITNESS

ESPECIFICACIONES TÉCNICAS

 FABRICADO EN ESPAÑA

Material

Acero al carbono.

Espesor de la plancha:

1 cm.

Método de fabricación

Corte al láser de fibra óptica.

Pintura en polvo al horno para exteriores con acabado texturizado de color negro.

Orificios de anclaje alargados para fácil instalación y ajuste de separación. 19 por cada columna.

2 Ranuras para entrenamiento en suspensión por cada columna.

4 Apéndices y 6 puntos de anclaje para accesorios (gomas, cinturones, collarines, etc.) por cada columna.

Ranura para dominadas.

Incluye

- 2 mosquetones 110 x 10 mm.
- Tornillería (tirafondos de Ø10 mm, tacos y arandelas).

Rack compatible con productos para fondos de paralelas, accesorios para sentadillas, accesorios para bandas de resistencia.

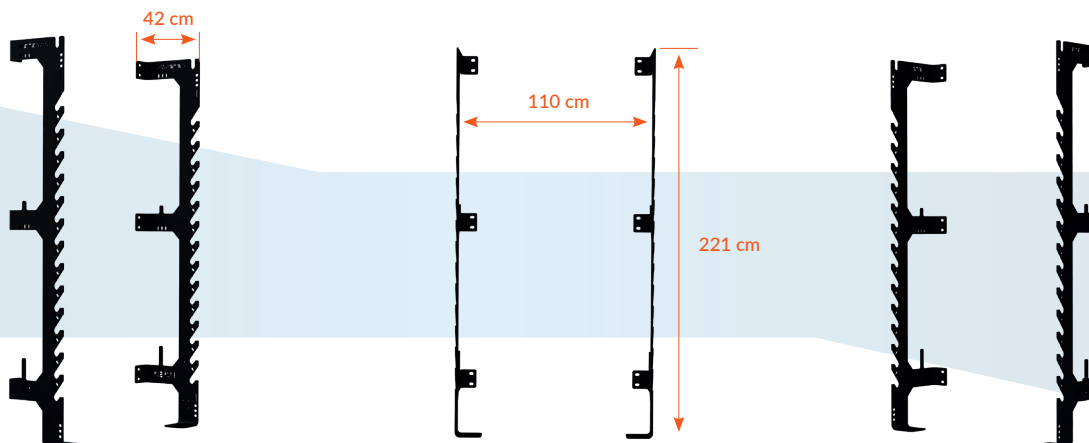

DIMENSIONES Y PESO

Carga máxima recomendada del conjunto
550 kg.

Peso conjunto
70 kg.

Altura
221 cm.

Anchura
15 cm.

Profundidad
42 cm.

Distancia desde la pared a la barra
37 cm.

Distancia recomendada entre apoyos
110 cm (min: 105 - máx: 120 cm).

14 Alturas para la barra con 12 cm entre posiciones.

Altura mín / máx de apoyo de barra
25 cm - 180 cm.

Ancho de ranura para dominadas
33 mm.

Diámetro de apoyo de barra
40 mm.

Ángulo de salida de barra
50°.